

平成18(2006年度) 春季二部大会

<組み合わせ>

東京都高等学校体育連盟バレーボール女子部

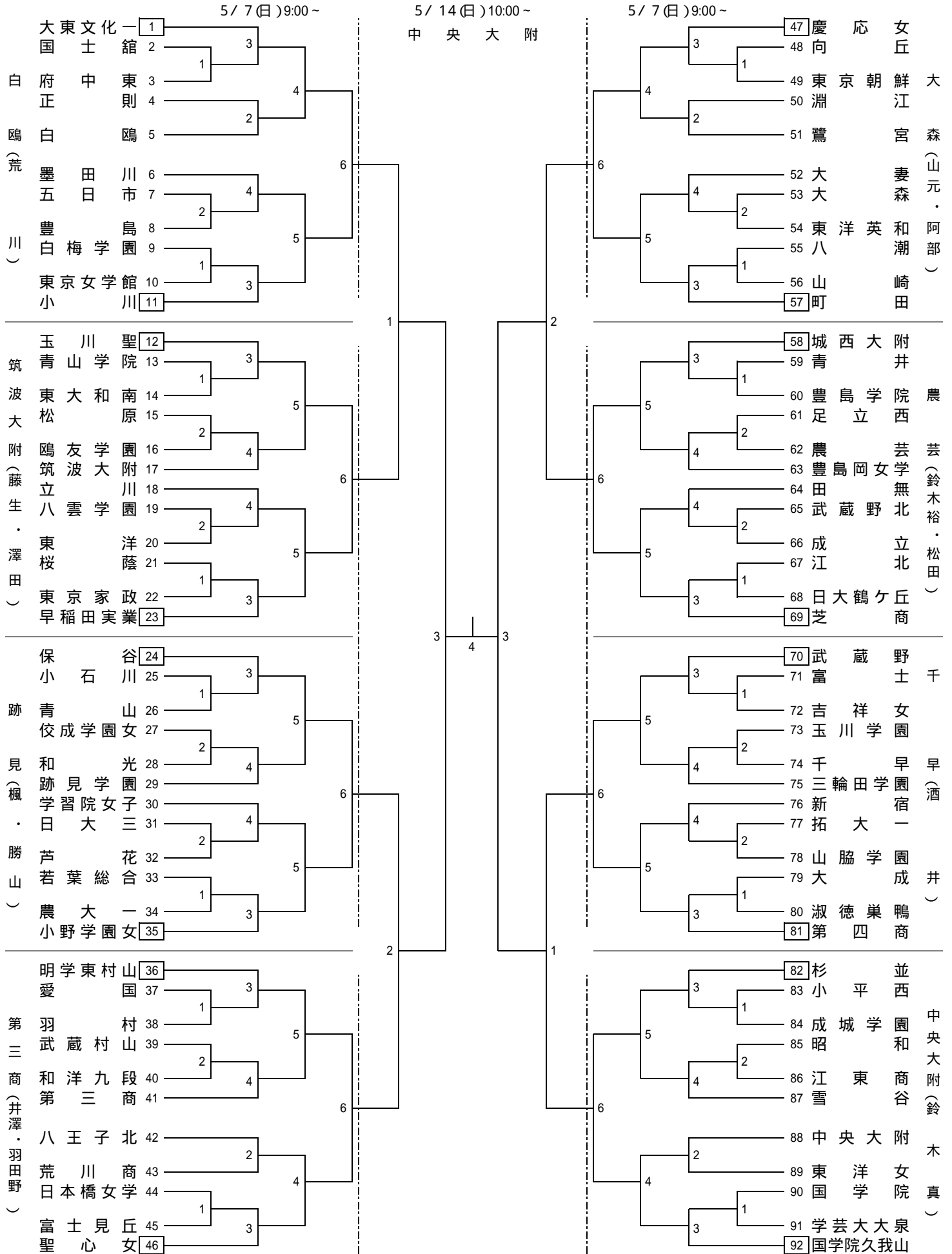

会 場 一 覧

番 号		5 月 7 日 (日)		5 月 1 4 日 (日)	
		会 場	会場主任	会 場	会場主任
部 大 会	1 ~ 13	かえつ有明	青 木	ベスト8チ-ム	佐 藤
	14 ~ 27	第 一 商	稲 葉		
	28 ~ 41	竹 早	鋤 守		
	42 ~ 55	城 東	川端・神崎		
	56 ~ 69	文化女大杉並	澤田・古川	9 ~ 16チ-ム	
	70 ~ 83	杉並学院	荻 野		
	84 ~ 97	駒 場	佐 藤		
	98 ~ 111	桐朋女子	鈴木(力)		
部 大 会	1 ~ 11	白 鷗	荒 川	ベスト8チ-ム	鈴木(真)
	12 ~ 23	筑波大附	藤生・澤田		
	24 ~ 35	跡 見	楓・勝山		
	36 ~ 46	第 三 商	伊澤・羽田野		
	47 ~ 57	大 森	山元・阿部		
	58 ~ 69	農 芸	鈴木(裕)・松田		
	70 ~ 81	千 早	酒 井		
	82 ~ 92	中央大附	鈴木(真)		

春季大会 第2日目 試合組合わせ・試合順序

1. 日時 5月14日(日) 10時試合開始(9時開場)

2. 会場
- 部大会 ベスト8チ-ムのト-ナメント(順位決定戦あり)・・・駒 場
 - 部大会 ベスト8チ-ムに敗れた8チ-ムによる決定戦(下表)・・・十文字
 - 部大会 ベスト8チ-ムのト-ナメント(3位決定戦なし)・・・中央大附

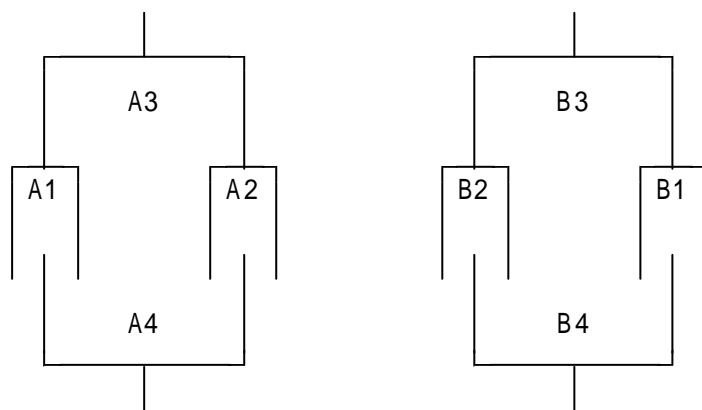

とは第一シードゾーン、 とは第二シードゾーンより各々出たチームを表す。

大会使用球 春季 部大会：ミズノ 春季 部大会：タチカラ

< 大会参加上の注意事項 >

東京都高体連バレーボール女子部

1. 試合開始時刻は第1日目は9時00分、第2日目は10時00分である。
2. 第1日目・第2日目とも、集合時刻までに、各チーム全員が集合し、代表者は必ず受付を済ませること。全員が集合しなかった場合や、受付をしなかった場合は、棄権したものとする。
3. メンバーの変更は、大会要項に記載された様式で、第1日目第1試合開始までにコート主任に届け出ること。それ以降の変更はできない。
4. 試合順序・審判当番は、組合せ表をみて、間違いの無いようにすること。審判当番校は次の事を責任を持って遂行すること。
主審(1名)・副審(1名)・記録(1名)・線審(4名)・点示(2名)
第1日目・第1試合の審判当番校は第3試合に当たっているチームである。それ以後は原則として、前の試合の負けチームが行う。第2日目の審判割当は別に定める。
試合が連続する場合は、最大15分間の間隔をとる。
5. ベンチに入ることができるのは、エントリーされた選手12名と監督・マネージャー・コーチの最大15名である。公式練習に参加できるのはベンチに入ることが許された最大15名である。
6. トスは、第1試合は9時00分(第2日目は10時00分)に、第2試合以後は、試合開始前に行う。
7. 公式練習は、特に要求があった場合にのみ合同で行うが、それ以外はサーブ権をとったチームから、3分間ずつ行う。
公式練習前に、キャプテンと監督は、記録用紙にサインを済ませること。
8. 審判部申し合わせ事項をよく守ること。特にスポーツマンシップに反する言動については、十分に注意すること。
9. 試合終了後、審判の合図で一斉にあいさつをするので、さらに審判や相手ベンチにあいさつに行かないで、できるだけ早くベンチを次のチームが使えるようにする。
10. 会場校に迷惑をかけぬように、次のことに注意すること。
違反したチームは、次の試合から参加させない。
ア 8時00分(第2日目は9時00分)以前に、会場に行かぬこと。
イ 盗難に関しては、大会本部としては、責任を負いかねるので、十分注意すること。
ウ 体育館以外での練習は禁止する。体育館用の靴を必ず用意すること。体育館内に入るときは、体育館用の靴に履きかえること。
エ 会場を汚さぬようにし、後始末や掃除を必ず行ってから帰ること。更衣室や校舎の内
外・トイレ等はきれいに使うこと。空ビン・空カンを持ち帰ること。
オ 会場校では、先生や先輩のスリッパは用意しない。各校で用意すること。
カ 駐車場が準備できないので車での来場は厳禁する。
キ その他、会場校の先生方や、会場主任、競技主任の注意を守ること。
11. その他、大会要項の参加上の注意事項をよく読んで、間違いのないようにすること。
12. 8時00分から8時50分(第2日目は9時00分から9時50分)までの練習は次のようにする。
(エントリーしてある人だけで行うこと)
8:00~8:30.....ネットを使用しないで練習する。
8:30~8:40.....アタック練習 } 会場によって、多少違うことがあるので
8:40~8:50.....サーブ練習 } 会場主任の指示に従って練習すること。
13. 部大会の第1位のチームに池田杯を、部とも第1位チームにトロフィーを、第3位までのチームに賞状を授与する。
14. 部大会のベスト8に残ったチームと、決定戦の上位6チームの合わせて14チームを、第60回関東高等学校女子バレーボール大会(6月3日~4日 東京)に当部代表として推薦する。